

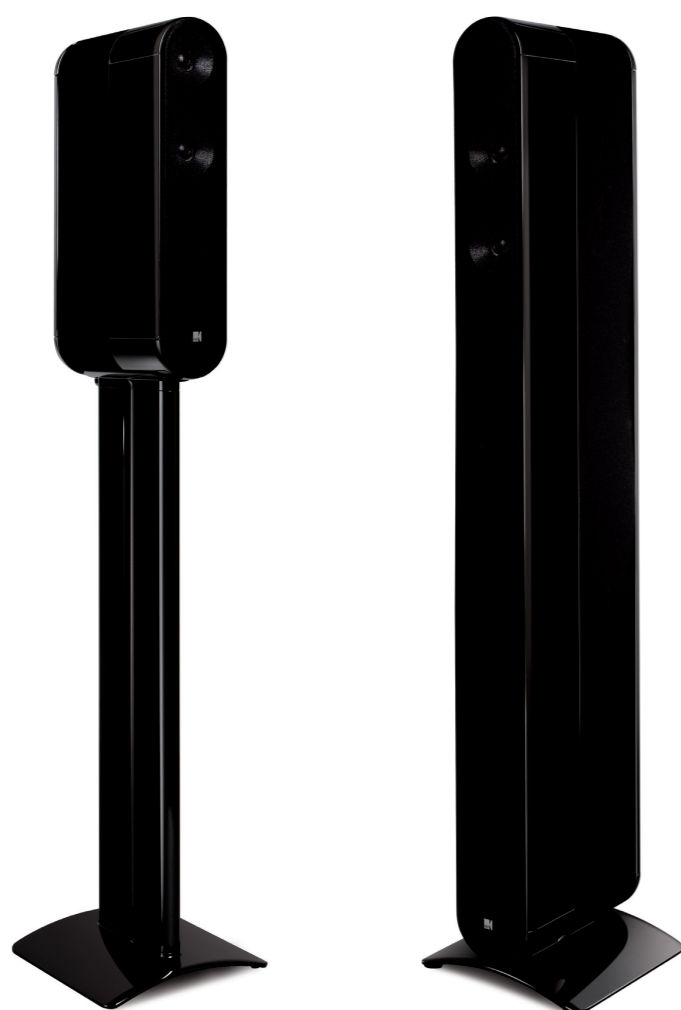

home theatre
five **two** series



- | | |
|----------------------------------|----------------------------------|
| GB Installation Manual | P Manual de instalação |
| F Manuel d'installation | NL Installatie |
| D Bedienungsanleitung | DK Installationsanvisning |
| I Manuale d'installazione | CN |
| ES Manual de instalación | J |

INTRODUCTION

(F) Utilisation (F) Introduction (D) Einleitung (I) Introduzione (ES) Introducción (P) Introdução (NL) Inleiding (DK) Introduktion (CN) (J)

- GB** Thank you for purchasing these KEF loudspeakers. We are confident that they will provide reliable, high performance sound for many years to come. Please follow this manual carefully as it gives important information about positioning and connecting your KEF loudspeakers.
- F** Nous vous remercions pour l'achat de ces haut-parleurs KEF. Nous sommes persuadés qu'ils vous procureront pendant de nombreuses années un plaisir d'écoute de haute qualité. Veuillez à lire attentivement ce manuel. Il contient d'importantes informations sur la manière d'installer et de raccorder vos haut-parleurs KEF.
- D** Wir danken Ihnen für Ihre Entscheidung zum Kauf von KEF Lautsprechern. Die Lautsprecher wurden sehr sorgfältig produziert und wir sind sicher, daß Sie Ihnen für viele Jahre Freude bereiten werden. Lesen Sie bitte diese Bedienungsanleitung aufmerksam durch. Sie erfahren darin wichtige Informationen für die Aufstellung und den Anschluß Ihrer Lautsprecher.
- I** Grazie per avere acquistato questi diffusori KEF. Noi siamo certi che essi forniranno per molti anni eccellenti prestazioni e un suono di alta qualità. Leggere attentamente il manuale, poiché esso fornisce importanti informazioni circa la loro disposizione e il loro collegamento.
- ES** Gracias por adquirir estos altavoces KEF. Con ellos podrá disfrutar durante mucho tiempo de una experiencia musical precisa y de gran calidad de sonido. Le rogamos lea atentamente este manual, que le proporcionará información importante para la ubicación y conexión de sus altavoces KEF.
- P** Obrigado pela aquisição destas colunas KEF. Estamos certos que lhe irão proporcionar um som de elevada performance por muitos anos. Leia cuidadosamente o manual de instruções, uma vez que lhe fornece uma série de informações importantes sobre o posicionamento e ligação das suas colunas KEF.
- NL** Wij stellen het zeer op prijs dat u deze KEF luidsprekers gekocht hebt. Wij vertrouwen er op dat ze u jaren veel muzikaal genoege zullen verschaffen. Lees deze handleiding zorgvuldig, want hij geeft de juiste informatie over plaatsing en aansluiting van uw luidsprekers.
- DK** Tak for Deres valg af disse KEF højttalere. Vi er overbeviste om, at De vil have glæde af den fine lydgenivelse i mange år frem. Vær venlig at følge denne instruktionsbog nøje, da den giver vigtige oplysninger om placering og tilslutning af Deres KEF højttalere.
- CN**
- J**

USING THE MANUAL

(F) Utilisation du manuel (D) Verwendung der Anleitung (I) Uso del manuale (ES) Uso del manual (P) Utilização do manual (NL) Gebruik van de handleiding (DK) Brug af manualen (CN) (J)

- GB** The following icons are used throughout this manual to help you safely install your new speakers. **Please follow them carefully.**
- F** Les icônes reprises ci-après sont utilisées dans tout le manuel de manière à vous aider à installer vos nouveaux haut-parleurs en toute sécurité. **Veillez suivre scrupuleusement leur signification.**
- D** Die folgenden Symbole finden Sie in der gesamten Anleitung. Sie erleichtern eine sichere Installation Ihrer neuen Lautsprecher. **Bitte achten Sie sorgfältig auf die Symbole.**
- I** Le seguenti icone usate nel manuale aiutano ad installare correttamente i diffusori. **Si raccomanda di seguirle con attenzione.**
- ES** Se utilizan los iconos siguientes en este manual para ayudarle a instalar con seguridad sus nuevos altavoces. **Signalas cuidadosamente.**
- P** Os seguintes ícones são utilizados no manual afim de o ajudarem a instalar com segurança as suas novas colunas. **Siga-os cuidadosamente.**
- NL** De hierna volgende pictogrammen worden in de hele handleiding gebruikt om u te helpen bij het veilig aansluiten en gebruiken van uw nieuwe luidsprekers. **Volg de instructies steeds nauwgezet op.**
- DK** Følgende symboler benyttes i denne manual, for at hjælpe dig med sikker installation af dine højttalere. **Følg dem nøje.**
- CN**
- J**

 (GB) Correct
(F) Correct
(D) Richtig
(I) Corretto
(ES) Correcto
(P) Correcto
(NL) Juist
(DK) Korrekt
(CN)
(J)

 (GB) Wrong
(F) Incorrect
(D) Falsch
(I) Errato
(ES) Incorrecto
(P) Errado
(NL) Fout
(DK) Forkert
(CN)
(J)

 (GB) Read
(F) 'A lire'
(D) Lesen
(I) Leggere
(ES) Lea
(P) Leia
(NL) Lees
(DK) Gennemlæs
(CN)
(J)

 (GB) Caution/Warning
(F) Attention/Avertissement
(D) Achtung / Warnung
(I) Attenzione/Avvertenza
(ES) Precaución/Atención
(P) Atenção/ Aviso
(NL) Opgelet/Waarschuwing
(DK) Forsigtigt / Advarsel
(CN)
(J)

 (GB) Electrical Warning
(F) Danger électrique
(D) Warnung: Gefährliche Spannungen
(I) Rischi elettrici
(ES) Advertencia eléctrica
(P) Aviso sobre a parte eléctrica
(NL) Opgelet! Elektriciteit!
(DK) Elektrisk advarsel
(CN)
(J)

 (GB) Option
(F) Option
(D) Option
(I) Opzione
(ES) Opción
(P) Opcional
(NL) Optie
(DK) Tilbehør
(CN)
(J)

 (GB) Positive/RED
(F) Positif / ROUGE
(D) Positiv / ROT
(I) Positivo / ROSSO
(ES) Positivo / ROJO
(P) Positivo/Vermelho
(NL) Positief / ROOD
(DK) Positiv / RØD
(CN)
(J)

 (GB) Negative/BLACK
(F) Négatif / NOIR
(D) Negativ / SCHWARZ
(I) Negativo / NERO
(ES) Negativo / NEGRO
(P) Negativo/ Preto
(NL) Negatief / ZWART
(DK) Negativ / SORT
(CN)
(J)

 (GB) Switch off appliance
(F) Couper l'appareil
(D) Gerät abschalten
(I) Disattivazione dell'ap parecchio
(ES) Interruptor del aparato
(P) Interruptor para desligar
(NL) Het toestel uitschakelen
(DK) Afbryd apparatet
(CN)
(J)

IMPORTANT SAFETY INSTRUCTIONS

(F) Utilisation du manuel (D) Verwendung der Anleitung (I) Uso del manuale (ES) Uso del manual (P) Utilização do manual (NL) Gebruik van de handleiding (DK) Brug af manualen (CN) (J)

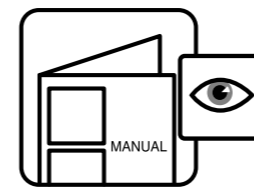

- (GB) Follow this manual carefully for best results from speakers.
(F) Afin de tirer les meilleurs résultats des haut-parleurs, veuillez suivre scrupuleusement les instructions reprises dans le présent manuel.
(D) Für optimale Ergebnisse mit Ihrem Lautsprecher befolgen Sie diese Anleitung
(I) Per ottenere le migliori prestazioni dai diffusori seguire le istruzioni contenute nel presente manuale
(ES) Siga las instrucciones de este manual para obtener los mejores resultados de los altavoces
(P) Siga este manual atentamente para obter o melhor resultado das colunas
(NL) Volg terwille van een optimaal resultaat de instructies nauwkeurig op.
(DK) Følg denne manual omhyggeligt for at opnå det bedste resultat fra højttalerne
(CN)
(J)

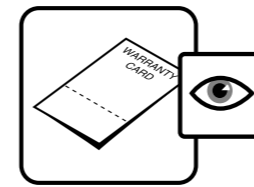

- (GB) Read and return warranty card.
(F) Veuillez lire et renvoyer la carte de garantie.
(D) Lesen Sie die Garantiekarte und senden Sie sie ausgefüllt zurück.
(I) Si prega di restituire la scheda di garanzia, previa attenta lettura
(ES) Lea y envíenos la tarjeta de garantía
(P) Leia e devolva o cartão de garantia
(NL) U kunt na lezing en invulling de garantiekart aan de importeur sturen.
(DK) Gennemlæs og send garantibeviset tilbage
(CN)
(J)

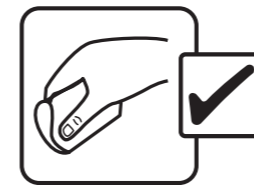

- (GB) Clean with a dry lint free cloth.
(F) Nettoyer à l'aide d'un chiffon humide, non pelucheux.
(D) Mit einem angefeuchteten, nicht fuselnden Tuch abwischen.
(I) Pulire con un panno umido non sfilacciato
(ES) Limpie con un paño húmedo
(P) Limpe com um pano húmido sem pêlos
(NL) Reinigen met een vochtige niet pluizende doek
(DK) Rengør med en fugtig klud, der ikke frugger
(CN)
(J)

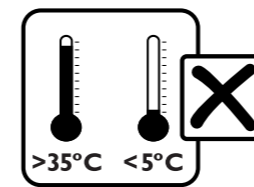

- (GB) Avoid temperature extremes.
(F) Eviter les températures extrêmes.
(D) Extreme Temperaturen vermeiden.
(I) Evitare temperature troppo alte o troppo basse.
(ES) Evite temperaturas extremas
(P) Evite temperaturas extremas
(NL) Vermijd extreme temperaturen.
(DK) Undgå ekstreme temperaturer
(CN)
(J)

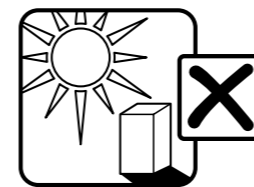

- (GB) Avoid direct sunlight.
(F) Eviter l'exposition directe aux rayons du soleil.
(D) Direktes Sonnenlicht vermeiden.
(I) Evitare l'esposizione diretta ai raggi del sole
(ES) Evite la luz directa del sol
(P) Evite a exposição directa à luz do sol
(NL) Vermijd rechtstreeks zonlicht
(DK) Undgå direkte sollys
(CN)
(J)



- (GB) Do not use spirit based cleaners.
(F) Ne pas utiliser d'agents nettooyants à base d'alcool.
(D) Keine alkoholhaltigen Reinigungsmittel verwenden.
(I) Non utilizzare prodotti a base di alcool
(ES) No use limpiadores con base de alcohol
(P) Não utilize produtos de limpeza à base de álcool
(NL) Gebruik geen reinigingsproducten op basis van alcohol
(DK) Brug ikke rengøringsmidler med alkohol
(CN)
(J)

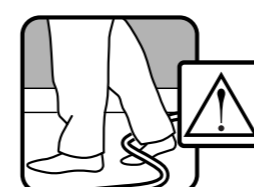

- (GB) SAFETY NOTICE! trailing cables are dangerous, secure all cables.
(F) NOTE DE SECURITE ! Les câbles de haut-parleurs traînant sur le sol peuvent être source de danger. Fixer tous les câbles.
(D) SICHERHEITSHINWEIS ! Herumliegende Lautsprecherkabel sind eine Gefahrenquelle. Bitte alle Lautsprecherkabel sorgfältig verlegen.
(I) NOTA PER LA SICUREZZA: i cavi di uscita dei diffusori possono essere pericolosi se non sistemati in un posto sicuro.
(ES) ¡ATENCIÓN! los cables de conexión sueltos de los altavoces son peligrosos. Fíjelos
(P) Precauções de segurança! Os cabos das colunas espalhados são perigosos, fixe todos os cabos
(NL) VOOR UW VEILIGHEID! Loshangende luidsprekerkabels zijn gevaarlijk! De kabels steeds op een veilige plaats leggen.
(DK) BEMÆRK! skarpe knæk og slid på højttalerledningerne er farlig, de skal fastgøres.
(CN)
(J)

ADVISABLE CABLE LENGTH

(F) Longueur de câble conseillé (D) Abisolieren der Kabelenden (I) Lunghezza consigliata per i cavi (ES) Longitud recomendada de cable (P) Comprimento de Cabo Aconselhável (NL) Aanbevolen kabellengte (DK) anbefalet kabellængde (CN) (J)

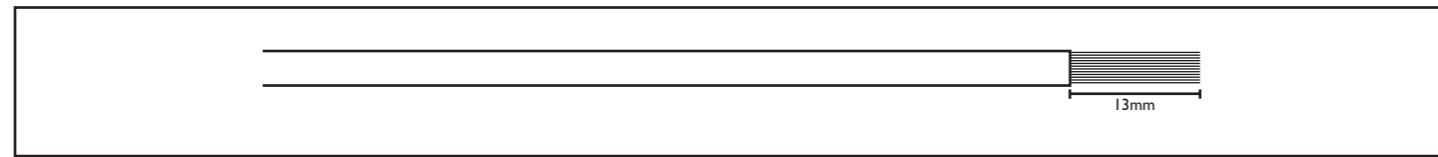

EQUIPMENT PROVIDED

(F) Accessoires de montage fournis (D) Beiliegendes Werkzeug (I) Utensili forniti (ES) Equipo incluido (P) Equipamento Fornecido (NL) Meegeleverd gereedschap (DK) medfølgende dele (CN) (J)

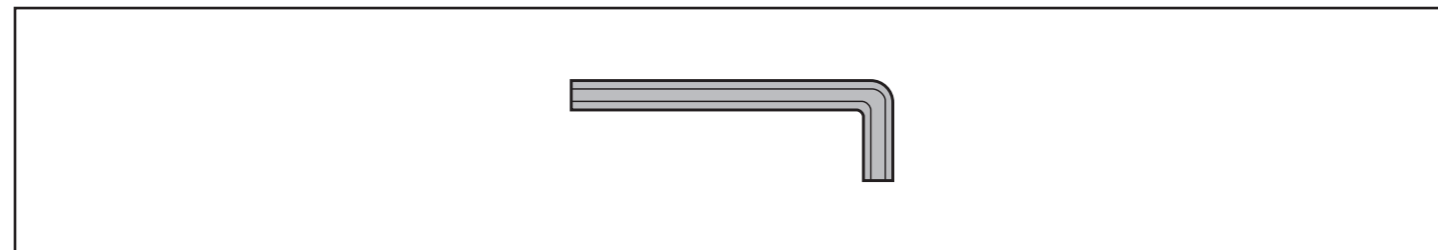

EQUIPMENT REQUIRED

(F) Accessoires de montage indispensables (D) Erforderliches Werkzeug (I) Utensili necessari (ES) Equipamiento requerido (P) Equipamento Necessário (NL) Benodigd gereedschap (DK) nødvendige dele (ikke inkluderet) (CN) (J)

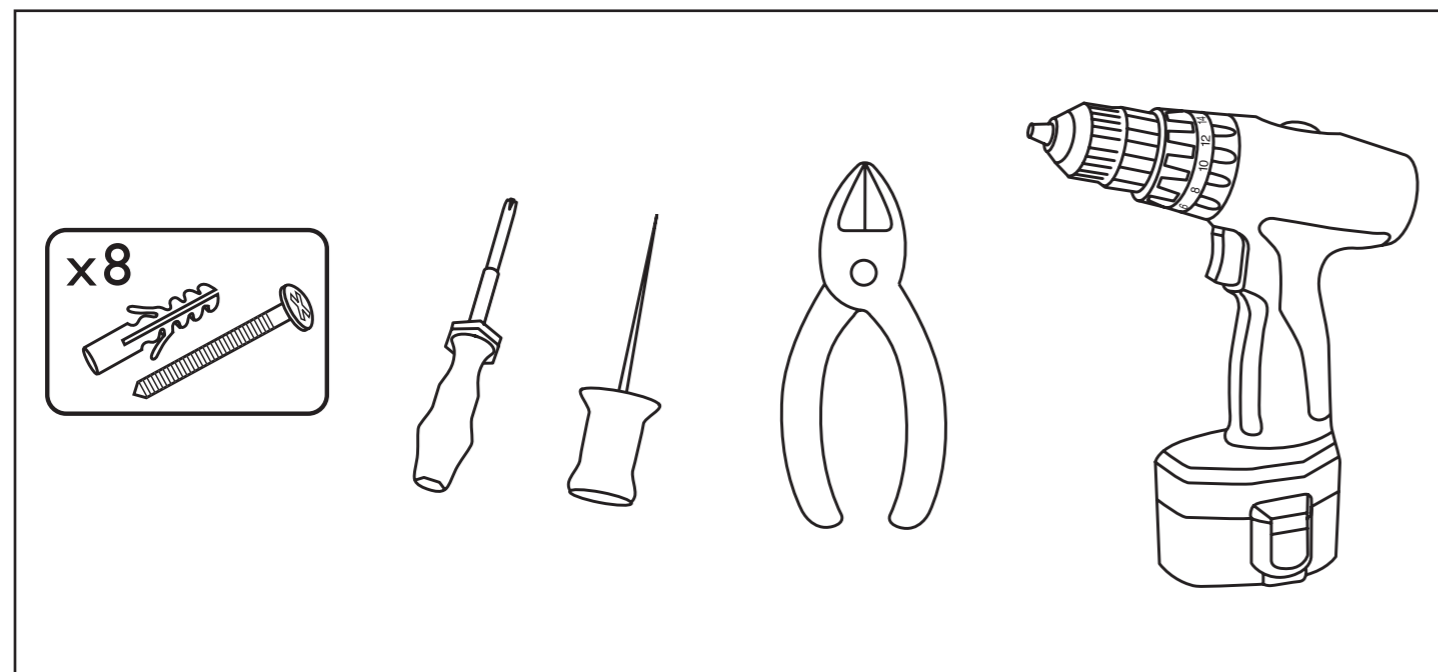

POSITIONING

(F) Positionnement (D) Aufstellung (I) Posizionamento (ES) Posicionamiento (P) Posicionamento (NL) Plaats en aansluiting van het netsnoer (DK) Placering (CN) (J)

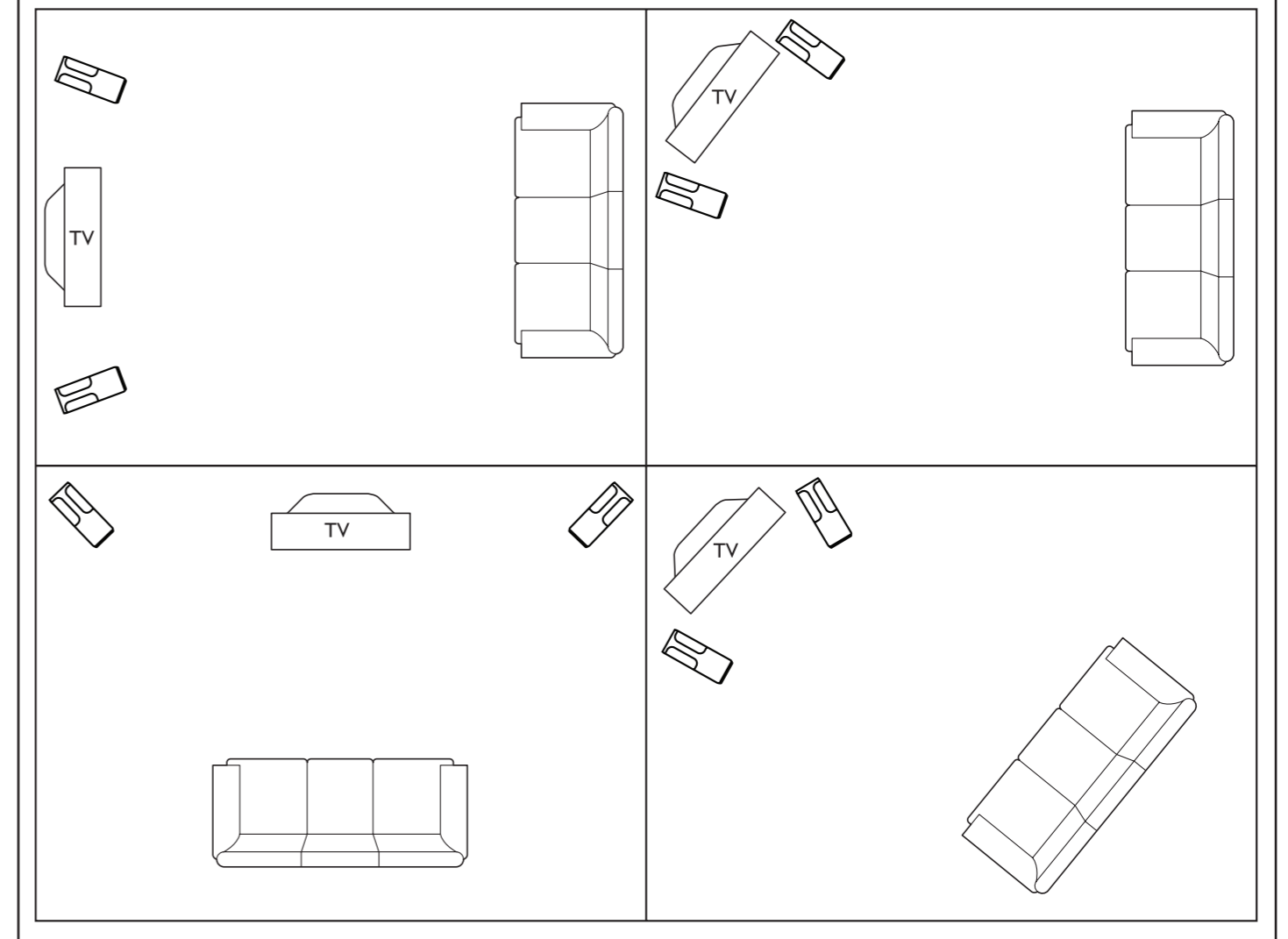
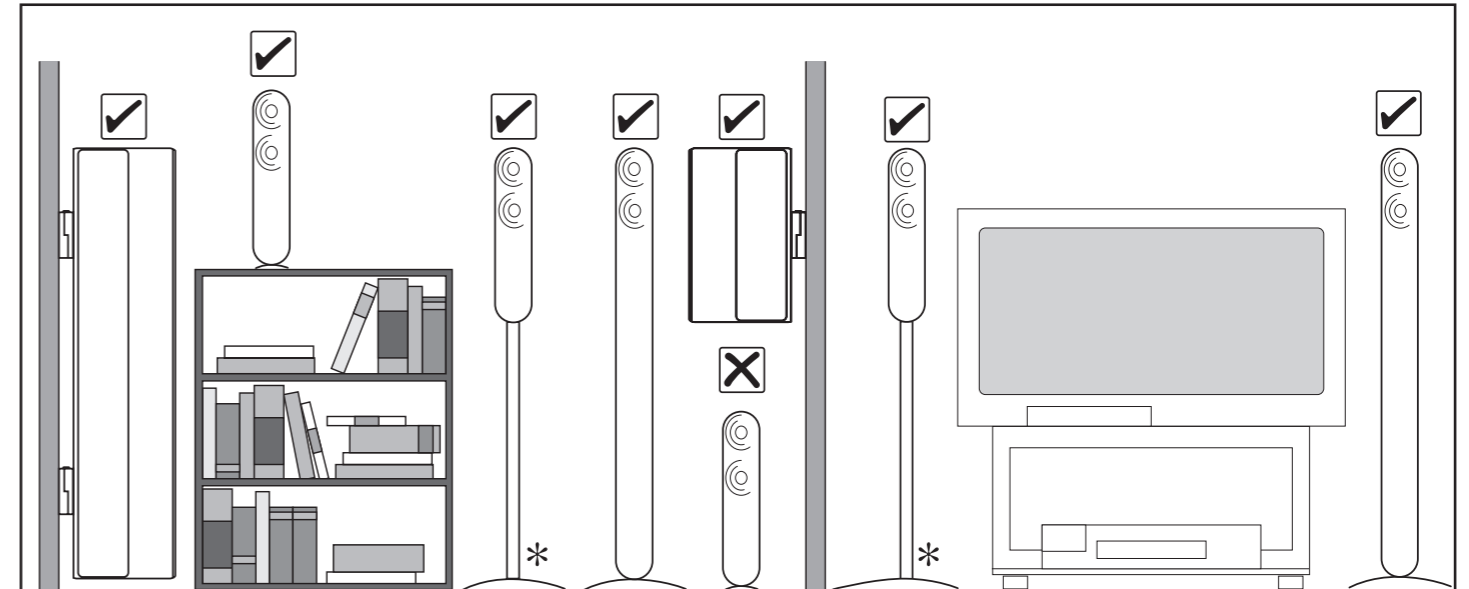

* (GB) Not included (F) Non fourni (D) Nicht im Lieferumfang enthalten (I) Non compreso (ES) No incluido (P) Não incluido (NL) Niet inbegrepen (DK) Ikke inkluderet (CN) (J)

WALL MOUNTING

(F) Installation Murale (D) Wandmontage (I) Montaggio a Parete (ES) Montaje en Pared (P) Montagem na parede (NL) Wandmontage (DK) Væg Montering (CN) (J)

⚠️ ⚠️ WARNING

(GB) Warning - No attempt should be made to install these loudspeakers unless you are sure that you will not be cutting through electric cables, water or gas pipes, or supporting joists.

(F) Avertissement - Avant de procéder à l'installation de ces H.P., vérifier bien que vous ne risquez à aucun moment de sectionner des câbles électriques, des canalisations d'eau ou de gaz ou toute autre élément de ce type.

(D) Warnung - Wenn Sie diese Lautsprecher an der Wand installieren, stellen Sie unbedingt sicher, daß Sie nicht Stromkabel, Wasserleitungen, Gasrohre oder T-Träger durchbohren oder durchschneiden.

(I) Avvertenza - Non cercare d'installare gli altoparlanti prima di aver verificato l'assenza di cavi elettrici, tubazioni dell'acqua e del gas e di travetti nella zona d'installazione.

(ES) Atención - No se debe intentar instalar los altavoces, a menos que se esté seguro de que no se va a dañar un cable eléctrico, tuberías de gas o agua o viguetas de soporte.

(P) Aviso - Quando da instalação destes altifalantes certifique-se de que não danifica cabos elétricos, canos de água ou de gás ou vigas de suporte.

(NL) Waarschuwing - Installeer deze luidsprekers enkel als u zeker weet dat u geen elektrische leidingen, water- of gasleidingen of steunbalken zult raken.

(DK) Advarsel - Kontrollér ved installationen, at der ikke er risiko for, at der bores hul i elektriske kabler, vand- eller gasrør eller bærende dele i væggen.

(CN)

(J)

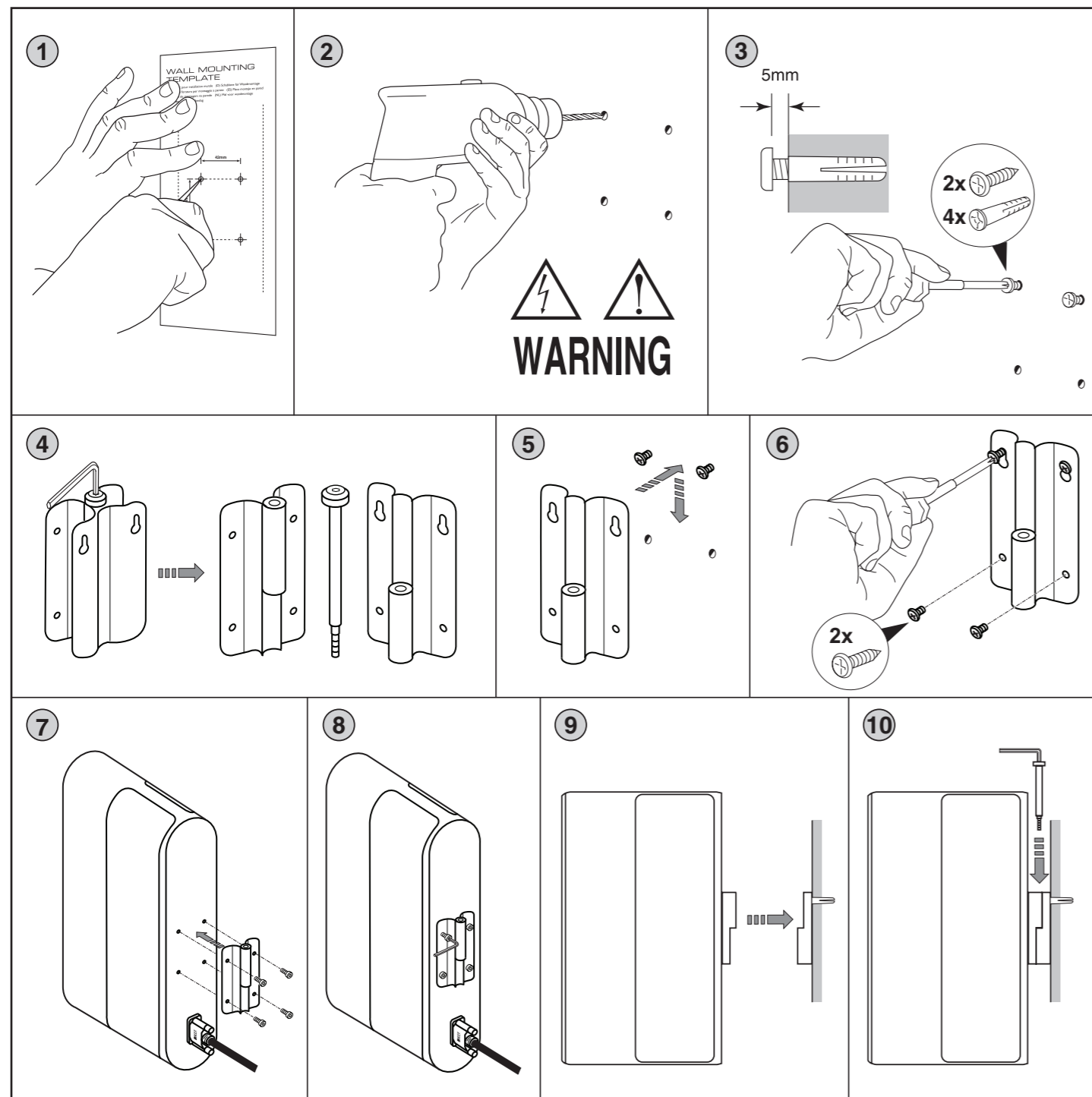

WALL MOUNTING TEMPLATE

(F) Gabarit pour Installation Murale (D) Schablone für Wandmontage (I) Piano di Foratura per Montaggio a Parete (ES) Placa Montaje en Pared (P) Molde de Montagem na Parede (NL) Mal voor Wandmontage (DK) Væg Monterings Beslag (CN) (J)

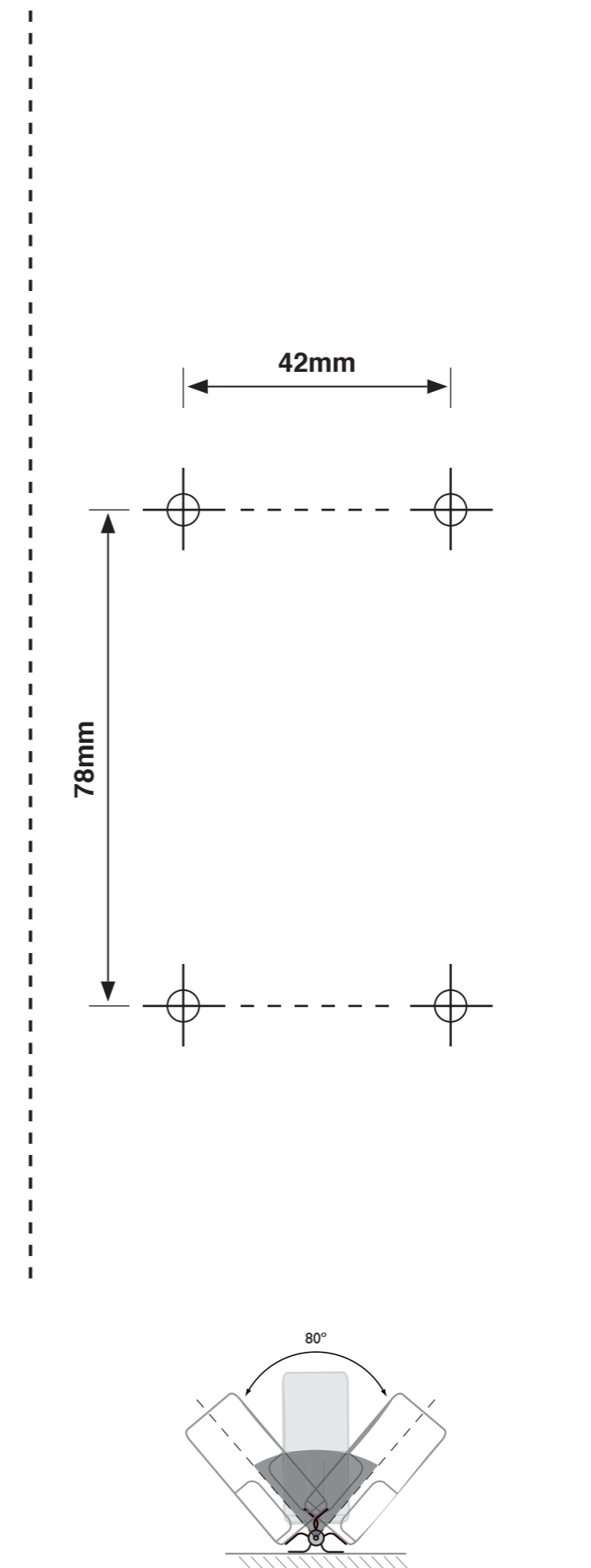

CONNECTIONS

(F) Connexions (D) Anschlüsse (I) Collegamenti (ES) Conexiones (P) Ligações (NL) Aansluitingen (DK) Forbindelser (CN) (J)

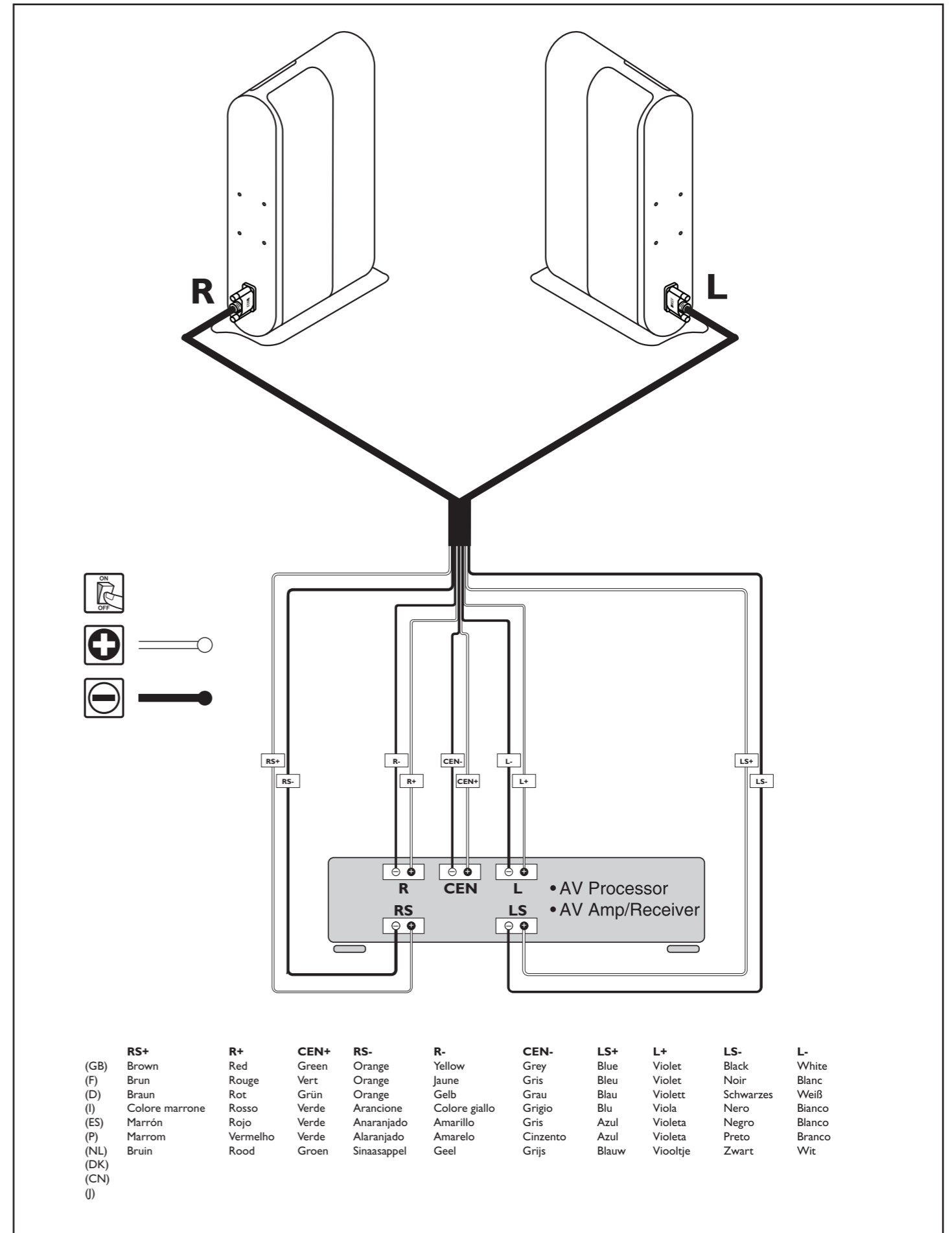

CONNECTIONS KIT SYSTEMS

(F) Connexions (D) Anschlüsse (I) Collegamenti (ES) Conexiones (P) Ligações (NL) Aansluitingen (DK) Forbindelser (CN) (J)

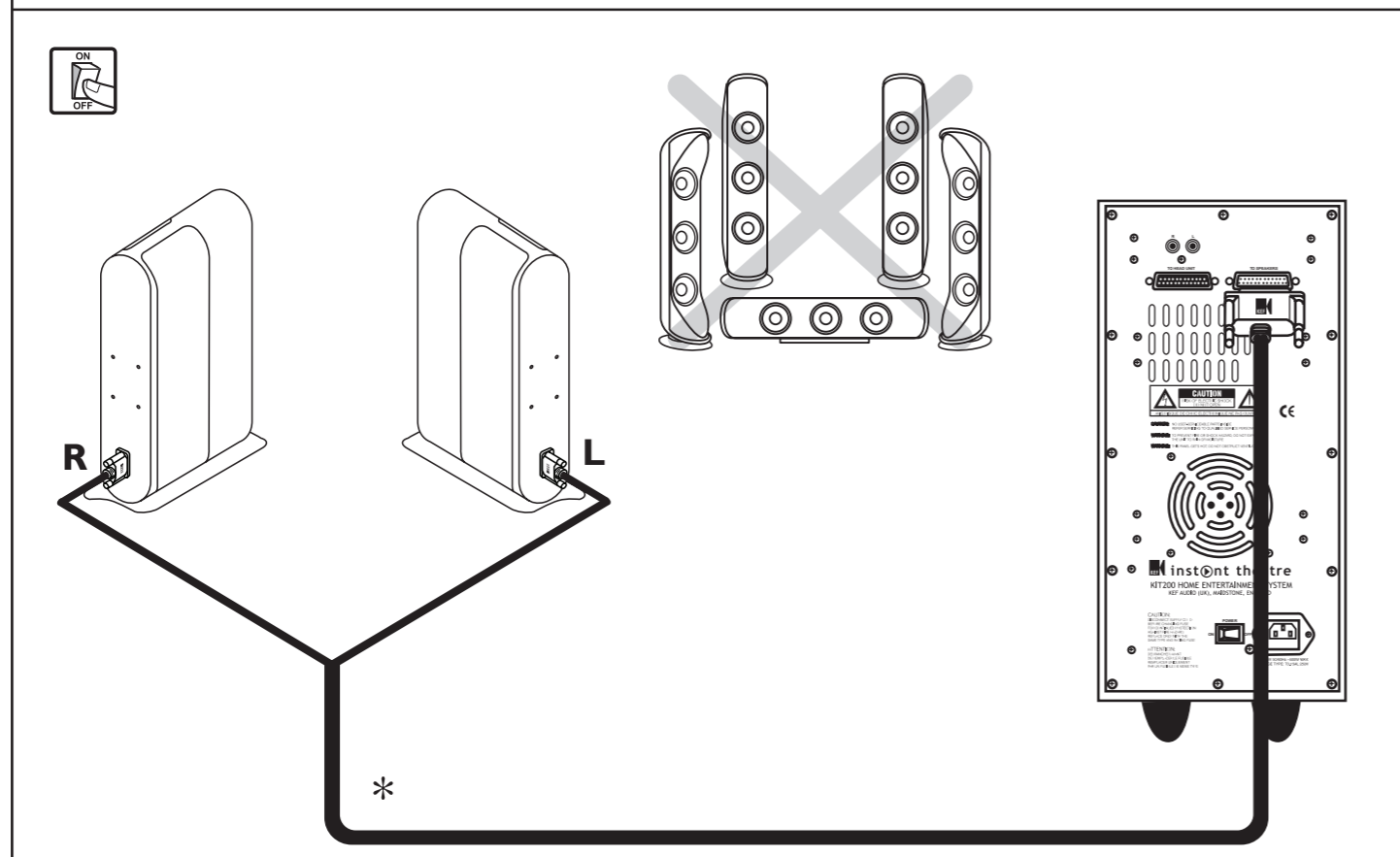
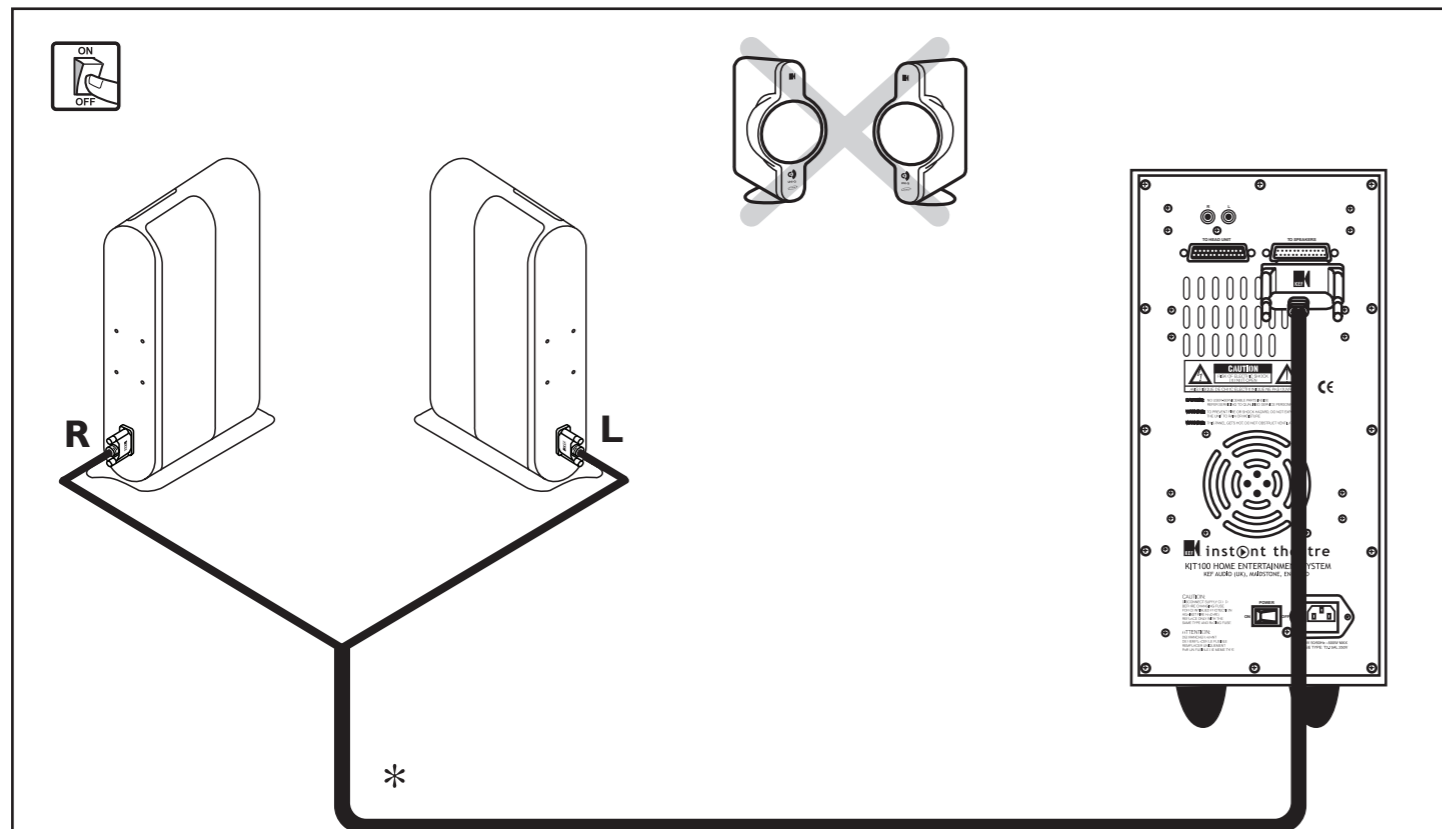

* (GB) Not included (F) Non fourni (D) Nicht im Lieferumfang enthalten (I) Non compreso (ES) No incluido (P) Não incluído (NL) Niet inbegrepen (DK) Ikke inkluderet (CN) (J)

CALIBRATION

(F) Calibration (D) Kalibrierung (I) Calibrazione (ES) Calibración (P) Calibragem (NL) Calibratie (DK) Kalibrering (CN) (J)

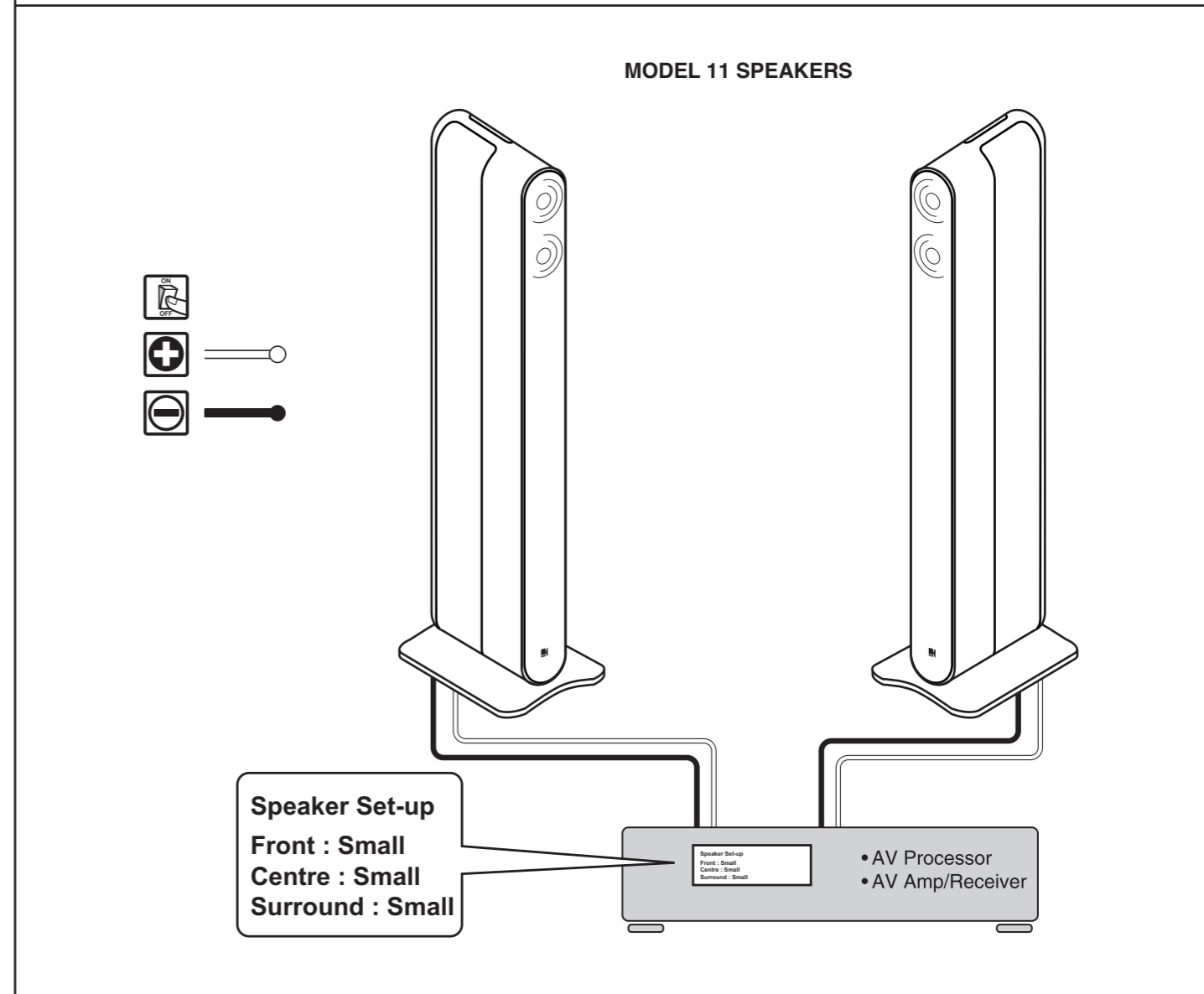
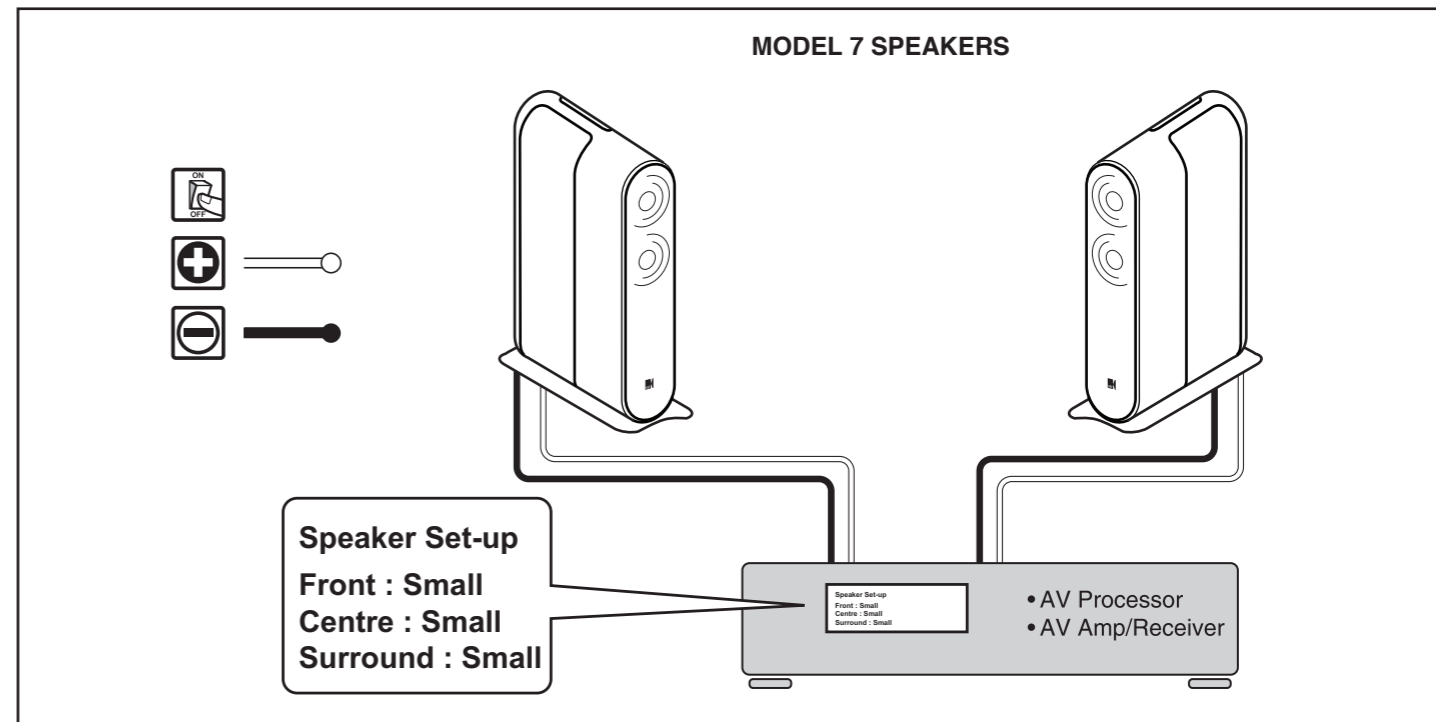

SPECIFICATIONS

(F) Spécifications (D) Technische Daten (I) Specifiche (ES) Especificaciones (P) Especificações
(NL) Technische gegevens (DK) Specifikationer (CN)

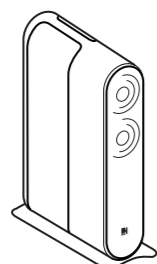

model 7

Surround sound speaker

Design	Surround sound speaker
Drive units	<p>7 Speaker drivers, comprising: Dedicated Centre Channel 1 x 75mm (3in.) Uni-Q® array with 1 x 15mm (0.6in.) HF</p> <p>Front Left/Right Channel 1 x 75mm (3in.) Uni-Q array with 1 x 15mm (0.6in.) HF 2 x 75mm (3in.) LF</p> <p>Rear Left/Right Channel 1 x NXT Flat Panel</p>
Frequency range	100Hz - 30kHz
Magnetic shielding	Yes
Sensitivity (2.83V/1m)	87dB
Maximum output (SPL)	104dB
Impedance	8 ohms
Weight	3.85kg (8.5lbs)
Dimensions	400 x 104 x 230 mm
(H x W x D)	(15.7 x 4.1 x 9.1 in.)
Cabinet finishes	Matt Silver or High Gloss Black
Connectors	Supplied with connection for any 5.1 home theatre receiver/amplifier*

* Cables for connection to KEF KIT systems available separately

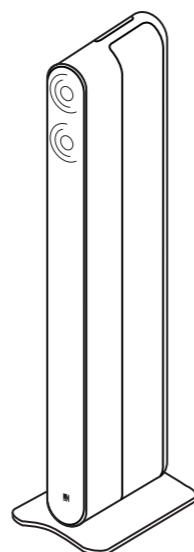

model 11

Surround sound speaker

Design	Surround sound speaker
Drive units	<p>11 Speaker drivers, comprising: Dedicated Centre Channel 1 x 75mm (3in.) Uni-Q array with 1 x 15mm (0.6in.) HF 1 x 75mm (3in.) LF</p> <p>Front Left/Right Channel 1 x 75mm (3in.) Uni-Q array with 1 x 15mm (0.6in.) HF 4 x 75mm (3in.) LF</p> <p>Rear Left/Right Channel 2 x NXT Flat Panel</p>
Frequency range	90Hz - 30kHz
Magnetic shielding	Yes
Sensitivity (2.83V/1m)	87dB
Maximum output (SPL)	109dB
Impedance	8 ohms
Weight	8.2kg (18lbs)
Dimensions	1020 x 210 x 230 mm
(H x W x D)	(40.2 x 8.3 x 9.1 in.)
Cabinet finishes	Matt Silver or High Gloss Black
Connectors	Supplied with connection for any 5.1 home theatre receiver/amplifier*

* Cables for connection to KEF KIT systems available separately



UNI-Q®



www.kef.com



KEF Audio (UK), Eccleston Road, Tovil, Maidstone, Kent, ME15 6QP U.K. Telephone: + 44 (0)1622 672261 Fax: + 44 (0)1622 750653
 KEF America Inc, 10 Timber Lane, Marlboro, New Jersey 07746 U.S.A Telephone: +(1) 732 683 2356 Fax: +(1) 732 683 2358
 GP Acoustics GmbH, Heinrichstraße 51, D-44536 Lünen, Deutschland. Telephone: +49 (0) 231 9860-320. Fax: +49 (0) 231 9860-330
 GP Acoustics (France) SAS, 39 Rue des Granges Galand - BP414, 37554 Saint Avertin CEDEX, France Tel : +33(0)2 47 80 49 01 Fax : +33(0)2 47 27 89 64